

PYLON**Spółka z o.o.**

40-045 KATOWICE, ul. Astrów 10

tel/fax. (0-32) 251-78-64

NIP : 634-10-14-182

E-mail : pylon-katowice@o2.pl

Konto : PKO BP 19 10202313 0000 3602 0147 3461

**PROJEKTY:
PODSTAWOWE,
BUDOWLANE,
WYKONAWCZE.
OCENY****ORZECZENIA
KONCEPCJE***drogi**mosty**wiadukty**kładki dla pieszych**tunele**przejścia podziemne**przepusty**mury oporowe**inne*

INWESTYCJA :	Projekt przebudowy ulic Drzymały, Poniatowskiego i Turystycznej w IMIELINIE	
OBIEKT :	UL. TURYSTYCZNA	
OPRACOWANIE :	PROJEKT ORGANIZACJI RUCHU NA CZAS BUDOWY CHODNIKA	
BRANŻA :	DROGOWA	
PROJEKTANT:	Kazimierz KALDER Nr Upr. WZDP-20212/3/535/66	

INWESTOR :	URZĄD MIASTA IMIELINA ul. Imielińska 81 41-407 IMIELIN		
DATA	KT	UMOWA	TECZKA
Wrzesień 2008		136/2007	

PLAN ORIENTACYJNY



1. PODSTAWA OPRACOWANIA

- 1.1 Umowa zawarta między zleceniodawcą
- 1.2 Obowiązujące normatywy techniczne projektowania w zakresie dróg , ulic, odwodnienia powierzchniowego i wglębnego
- 1.3 Rozporządzenie Ministra Transportu i Gospodarki Morskiej z dnia 02 marca 1999r w sprawie warunków technicznych jakim powinny odpowiadać drogi publiczne i ich usytuowanie, D.U Nr 43/99 poz.430
- 1.4 Rozporządzenie Ministrów Infrastruktury oraz Spraw Wewnętrznych i Administracji z dnia 31 lipca 2002 r. w sprawie znaków i sygnałów drogowych. Dz. U. Nr 170/02 poz. 1393
- 1.5 Rozporządzenie Ministra Infrastruktury z dnia 3 lipca 2003 r. w sprawie szczegółowych warunków technicznych dla znaków i sygnałów drogowych oraz urządzeń bezpieczeństwa ruchu drogowego i warunków ich umieszczania na drogach. Dz. U. Nr 220/02 poz. 2181

1. *Charakterystyka ul. Imielińskiej i Turystycznej*

Ul. Imielińska na terenie miasta Imielin jest drogą wojewódzką nr 934 o szerokości 7,2m w sąsiedztwie ul. Turystycznej. Dozwolona prędkość na tym odcinku to 60 km/h.

Ul. Turystyczna jest drogą gminą, dojazdową o szerokości 5,0m, dwukierunkową. Na wlocie z ul. Imielińskiej znajduje się znak B-33 (ograniczenie prędkości do 40 km/h), na wylocie znajduje się znak A-7 (ustęp pierwszeństwa).

2. *Stała Organizacja ruchu*

Pozostaje bez zmian

3. *Organizacja ruchu na czas prowadzenia robót*



Przebudowa ul. Turystycznej obejmuje budowę chodnika po stronie południowej do ul. Heweliusza. Chodnik będzie dobudowywany do istniejącego chodnika na ul. Imielińskiej co nie spowoduje zakłócenia ruchu pieszego na tej ulicy w czasie wykonywania prac budowlanych. Przy ul. Imielińskiej zostanie przebudowany jedynie krawężnik i wpusty deszczowe.



W czasie wykonywania robót należy odgrodzić remontowany chodnik od jezdni na odcinku od ul. Imielińskiej do ul. Heweliusza za pomocą 200 barier typu U-21b, a ruch pieszy zagrozić dwoma barierami U-20c z obydwu stron przebudowywanego chodnika na ul. Turystycznej. Miejsce robót drogowych z obu stron ul. Imielińskiej należy zasygnalizować znakami A-14

(roboty drogowe) i znakiem A-12b (zwężenie jezdni prawostronne) i znakiem A-12c (zwężenie jezdni lewostronne). Od strony wschodniej ul. Turystycznej miejsce robót zasygnalizowane jest znakami A-14 (roboty drogowe i znakiem A-12c (zwężenie jezdni lewostronne).

Termin wprowadzenia czasowej organizacji ruchu:

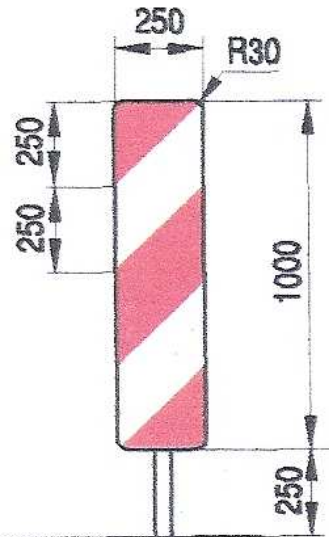
4. Zestawienie znaków drogowych tymczasowych :

Nazwa	symbol	Ilość sztuk
roboty drogowe 	A-14	3
ograniczenie prędkości do 40 km/h 	B-33	3
Tablica kierująca 	U-21b	200

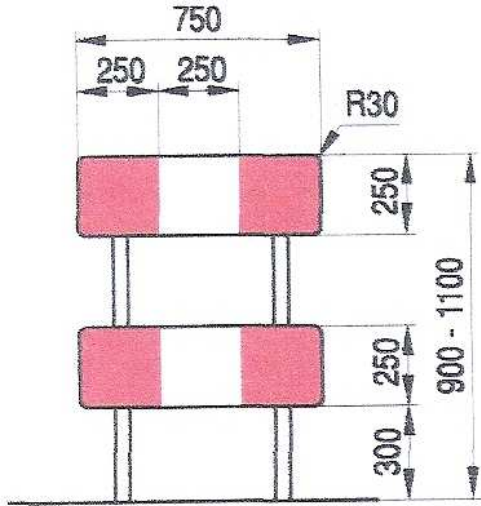
zwężenie jezdni prawostronne 	A-12b	1
zwężenie jezdni lewostronne 	A-12c	2
Zapora drogowa podwójna 	U-20c	2

5. Odległości znaków od jezdni oraz wysokość ich umieszczania

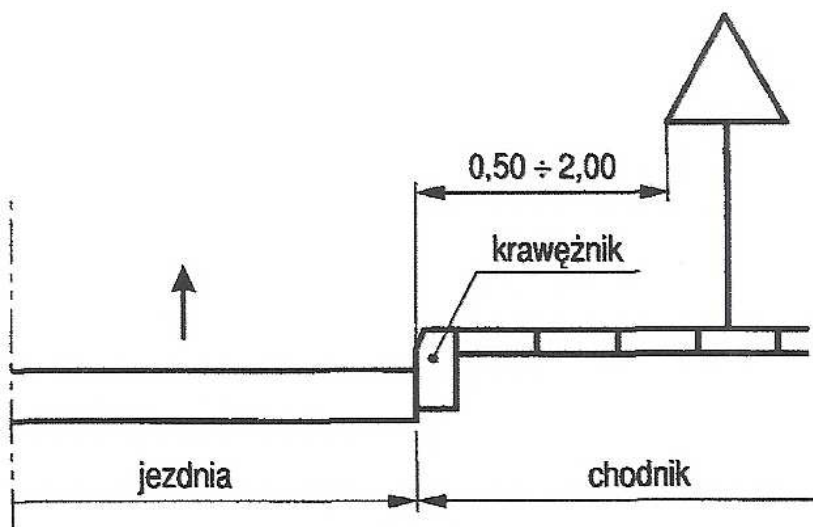

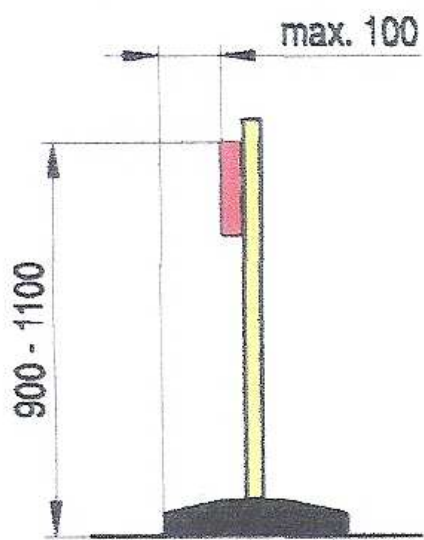
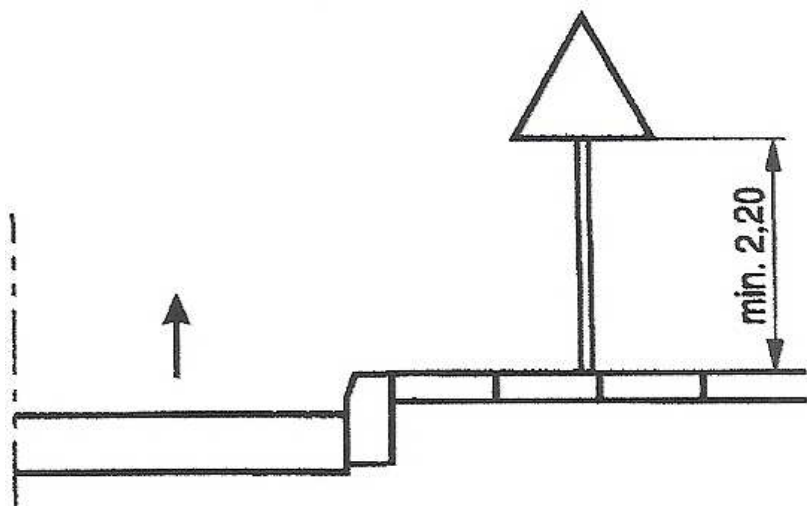

Ustawienie zapory drogowej



MARSZAŁEK
WOJEWÓDZTWA
ŚLĄSKIEGO

Bogusław Śmigieński

Katowice, dnia 30.07.2008 r.
KT-RDT-5411/190/08

Pan Adam Braziewicz
Prezes Zarządu
PYLON Sp. z o.o.
ul. Astrów 10
40-045 Katowice

Działając na podstawie art. 10 ust. 4 ustawy z dnia 20 czerwca 1997 r. prawo o ruchu drogowym (tekst jednolity z 2005 r. Dz.U. Nr 108, poz. 908 z późniejszymi zmianami) w związku z § 6 ust. 1 i § 8 ust. 2 pkt 1a rozporządzenia Ministra Infrastruktury z dnia 23 września 2003 r. w sprawie szczegółowych warunków zarządzania ruchem na drogach oraz wykonywania nadzoru nad tym zarządzaniem (Dz.U. Nr 177, poz. 1729), po rozpatrzeniu wniosku Pana Adama Braziewicza Prezesa Zarządu firmy PYLON Sp. z o.o. w Katowicach z dn. 08.07.2008r. o zatwierdzenie projektu organizacji ruchu na czas budowy chodnika przy ul. Turystycznej (w zakresie skrzyżowania z DW 934) w m. Imielin

ZATWIERDZAM

organizację ruchu na podstawie projektu pn.: "Projekt organizacji ruchu na czas budowy chodnika przy ul. Turystycznej) w m. Imielin." w zakresie skrzyżowania z DW 934.

Projektowane oznakowanie musi być wykonane zgodnie z załącznikiem nr 1 do rozporządzenia Ministra Infrastruktury z dnia 3 lipca 2003 r. w sprawie szczegółowych warunków technicznych dla znaków i sygnałów drogowych oraz urządzeń bezpieczeństwa ruchu drogowego i warunków ich umieszczania na drogach (Dz. u. Nr 220 poz. 2181 z dnia 23 grudnia 2003 r.).

Prowadzenie robót w pasie drogowym wymaga uzyskania zezwolenia Zarządu Dróg Wojewódzkich, ul. Lechicka 24, 40-609 Katowice, tel. (0-32) 7819-211.

Osoby wykonujące czynności związane z robotami w pasie drogowym muszą być ubrane w odzież ostrzegawczą o barwie pomarańczowej. Zaleca się wyposażenie odzieży w elementy odblaskowe o barwie żółtej lub pomarańczowej ułatwiające spostrzeżenie przez kierujących.

Co najmniej na 7 dni przed terminem wprowadzenia zatwierdzonej organizacji ruchu należy zawiadomić Marszałka Województwa Śląskiego, Zarząd Dróg Wojewódzkich w Katowicach oraz Śląskiego Komendanta Wojewódzkiego Policji o zamiarze jej wprowadzenia – celem dokonania odbioru oznakowania.

Termin ważności zatwierdzonego projektu – 31 grudnia 2008r.

(nie wykonanie robót i nie wprowadzenie zatwierdzonej organizacji ruchu w powyższym terminie spowoduje konieczność ponownego wystąpienia do Marszałka Województwa Śląskiego o zatwierdzenie projektu organizacji ruchu lub zmian tej organizacji).

Charakter organizacji ruchu – czasowa.

Zatwierdzony przez Marszałka Województwa Śląskiego projekt znajduje się do wglądu w Wydziale Komunikacji i Transportu – Referacie Drogownictwa i Transportu.

Zał. - 1 opieczętowany komplet projektu

Do wiadomości:

1. Śląska Komenda Wojewódzka Policji w Katowicach (bez zał. 1)
2. Zarząd Dróg Wojewódzkich w Katowicach (bez zał. 1), z up. MARSZAŁKA WOJEWÓDZTWA
3. WK-I – aa.

Piotr Spyra
Członek Zarządu Województwa

Urząd Marszałkowski
Województwa Śląskiego
ul. Ligonja 46
40-037 Katowice
tel. +48 (32) 255 35 34
fax +48 (32) 251 99 99
marszal@silesia-region.pl
www.silesia-region.pl



**KOMENDA WOJEWÓDZKA POLICJI
W KATOWICACH
WYDZIAŁ RUCHU DROGOWEGO**

ul. Lompy 19, 40-038 Katowice, tel. (032) 200-11-70, 200-11-20, fax (032) 200-11-21, e-mail: ruch-drogowy@slaska.policja.gov.pl, <http://www.katowice.kwp.gov.pl>

02.06.2008

Katowice, ~~maja 2008~~ rok

Rd-II-5321-447/2673/08

Egz. nr 1

PYLON Sp. z o.o.

**ul. Astrów 10
40-045 Katowice**

Na podstawie § 7 ust. 2 Rozporządzenia Ministra Infrastruktury z dnia 23 września 2003 roku w sprawie szczegółowych warunków zarządzania ruchem na drogach oraz wykonywania nadzoru nad tym zarządzaniem (Dz. U. z 2003 r. Nr 177, poz. 1729), po rozpatrzeniu wniosku o zaopiniowanie projektu organizacji ruchu na czas budowy chodnika przy ul. Turystycznej (w zakresie skrzyżowania z DW 934) w Imielinie

opiniuję pozytywnie

w/w projekt z uwagą:

- od strony najazdu zastosować tablicę prowadzącą typu U-3

Załącznik: 1 – tylko adresat
nr 1 – 1 egz. opieczetowanego proj. org. ruchu

Wykonano w 3 egz. LZ/BS

Egz. nr 1 – adresat
Egz. nr 2 – KPP Bieruń
Egz. nr 3 – a/a

KOMENDANT WOJEWÓDZKI POLICJI
W KATOWICACH
z up. ZASTĘPCA
KOMENDANTA WOJEWÓDZKIEGO POLICJI
W KATOWICACH

podinsp. mgr Jarosław SZYMCZYK



Katowice, dnia 19.06.2008 r.

L.dz. WD-I/PDOM/5416/193/0668 /08

**PYLON Spółka z o.o.,
ul. Astrów 10
40 – 045 Katowice**

Dotyczy: **projektów czasowej oraz docelowej zmiany organizacji ruchu w związku z pracami drogowymi planowanymi przy DW 934 w m. Imielin.**

W odpowiedzi na pismo z dnia 28.05.2008 r. Zarząd Dróg Wojewódzkich w Katowicach negatywnie opiniuje przedstawione projekty organizacji ruchu:

1. Projekt czasowej zmiany organizacji ruchu w związku z budową chodnika przy skrzyżowaniu DW 934 (ul. Imielińska) z ul. Dobrą w m. Imielin.
 - Etap I – brak zasadności zastosowania tablic U-21b przy przejściu dla pieszych,
 - w projekcie nie zaznaczono istniejącej sygnalizacji na przejściu dla pieszych,
 - w przypadku zamknięcia przejścia dla pieszych o tak istotnym znaczeniu, wyznaczyć należy przejście alternatywne,
 - na czas zamknięcia przejścia dla pieszych zasłonić należy oznakowanie pionowe oraz wyłączyć sygnalizację świetlną,
 - Etap II – oznakowanie ostrzegawcze od strony m. Chelmu Śląskiego zaprojektować należy we właściwej odległości;
2. Projekt czasowej oraz docelowej zmiany organizacji ruchu w związku z przebudową wlotu ul. Poniatowskiego do DW 934 w m. Imielin.
 - sposób przedstawienia oznakowania skrzyżowania ulic Imielińska – Pokoju w formie schematu jest nie do przyjęcia,
 - na tablicach typu F-8 nie wskazano kierunku prowadzenia objazdu,
 - tablice F-9 projektować należy z tablicami typu F-8,
 - nie wskazano wysokości liter na tablicach objazdowych (element ten determinuje wielkość tablicy),
 - do zamknięcia wjazdu w ul. Poniatowskiego zastosować zapory U-20b;
 - w projekcie docelowej organizacji ruchu nie wskazano istniejącego oznakowania poziomego drogi wojewódzkiej, nie wskazano korekty tego oznakowania,
 - przed skrzyżowaniem zastosować należy znaki D-1,
 - proponujemy rozważyć zasadność wyznaczenia przejścia dla pieszych.

3. Projekt czasowej oraz docelowej zmiany organizacji ruchu w związku z budową chodnika przy DW 943 pomiędzy skrzyżowaniami z ul. Pokoju i Niemcewicza w m. Imielin.

- Etap II – na zaporach ustawionych poprzecznie do osi jezdni zastosować znaki B-41 z tabliczką „Przejście drugą stroną drogi”,
- przed miejscem prowadzenia prac zastosować dodatkowe oznakowanie ostrzegawcze A-30 z tabliczką „Piesi”,
- proponujemy przeanalizować czy wyznaczone przejście dla pieszych w rejonie skrzyżowania z ul. Niemcewicza będzie wykorzystywane przez pieszych.

Projekt czasowej zmiany organizacji ruchu w związku z budową chodnika przy włączeniu ul. Turystycznej do DW 934 w m. Imielin opinujemy pozytywnie.

Z-CA DYREKTORA

mgr inż. Jerzy Machowski

Załącznik:

opieczętwane projekty j.w. – po 1 egz.

Otrzymują:

1. adresat,
2. ZDW/WD-I - a/a

22.091

33



SPÓDKA Z O.O.	
40-045 KATOWICE, ul. Astrów 10	
NIP: 631-000-0000, E-mail: biuro@spodka.pl	
BRANŻA:	DRUCOWA
PRZEDSIĘWZIĘCIE:	Projekt budowy chodnika wzdłuż ul. Turystycznej w Imielinie
WIER. ZESPÓŁU:	OBIEKT: Chodnik wzdłuż ul. Turystycznej
TYTUŁ RYSUNKU:	ORGANIZACJA RUCHU NA CZAS ROBÓT
PB/PW	SKALA: 1:500
PROJEKTANT:	Nr. wp. WZP - 536/66
OPRACOWAŁ:	Kozłowski Kaldler
	mgr inż. Łukasz Ciołek

200 x U-21b

