

# PROFIL ÚÚÖÝW ÞÝÁÖÉÉ

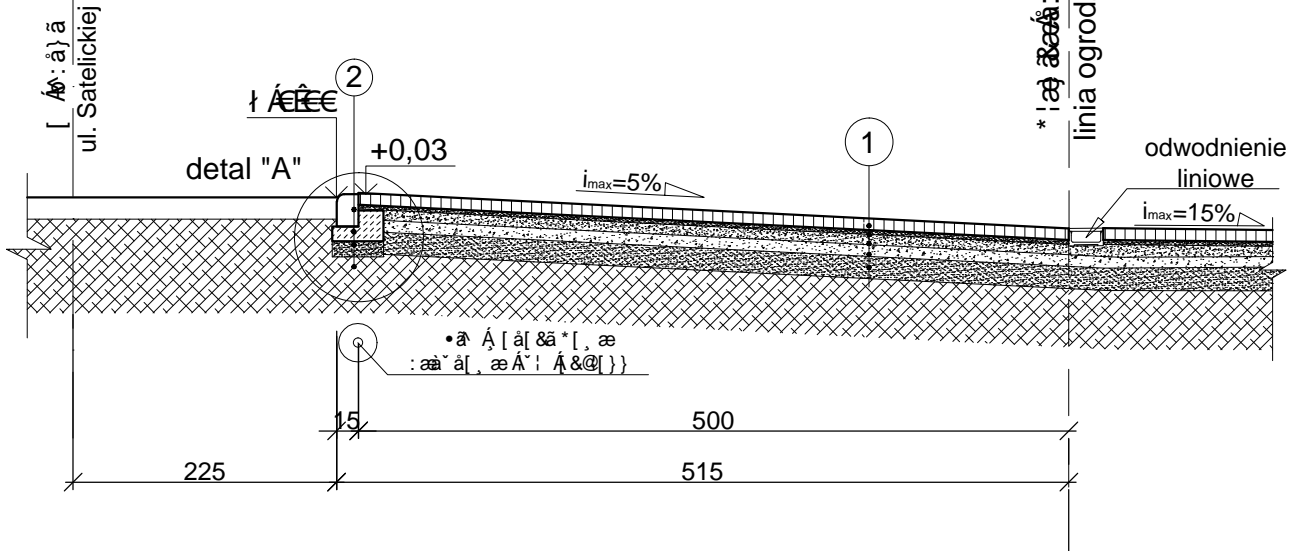

## ÚÚZÒSÜ3 R NORMALNY B-B

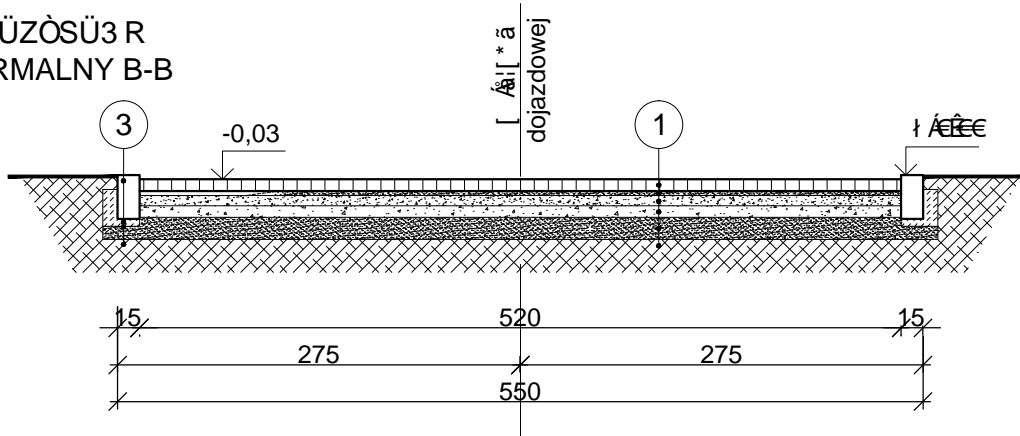

### DETAL "A"

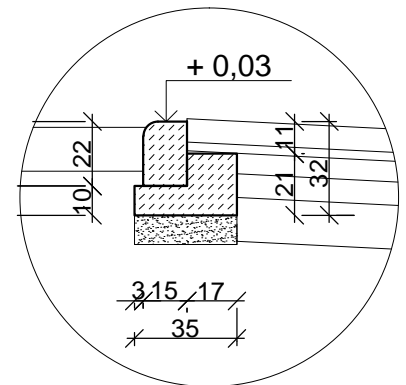

<b>1</b>	<b>ZJAZD / DROGA WEWN. ZJAZDU</b>
	8 cm kostka drogowa betonowa
	3 cm podsypka cementowo-piaskowa 1:4
	stabilizowana mechanicznie
	stabilizowana mechanicznie
	stabilizowana mechanicznie
	stabilizowana mechanicznie
	stabilizowana mechanicznie
	stabilizowana mechanicznie
	stabilizowana mechanicznie

<b>2</b>	<b>KRAWĘDŹ ZJAZDU</b>
	10cm podsypka z piasku grubego
	grunt niewysadzinowy

<b>3</b>	<b>DROGA DOJAZDOWA</b>
	10cm podsypka z piasku grubego
	grunt niewysadzinowy

Jednostka Projektowa:			
<b>FIRMA USŁUGOWA "MTX"</b> Mariusz Kolberg 43-173 Łaziska Górne ul. Tuwima 13a tel. 032 323-81-00, 0-501-767-133, 513-060-946; fax. 032 323-81-70 e-mail: kolmario@intlen.pl			
Inwestor:			
OTOCZKA OŚCIEŻA IŁOJA WŁAŚCICIELA IŁOJA			
Lokalizacja inwestycji:			
Imielin ul. Satelicka , dz nr 1050/7			
Temat:			
PROJEKT BUDOWLANY ZJAZDU INDYWIDUALNEGO			
Projektant:		Podpis:	
mgr in . Mariusz KOLBERG			
Oś azk		Stadium:	
BUDOWLANA		PROJEKT BUDOWLANY	
Nazwa rysunku:		Data:	
PRZEKROJE, PROFIL		07.2014	
		Skala:	
		1:50	
		Nr rysunku:	
		B - 2	